

Tillförlitlig teknisk information för fordonseftermarknaden

Omfattande | Innovativ | Verksamhetsinriktad

Om oss

Vad vi gör

Autodata är Europas ledande leverantör av teknisk information till fordonseftermarknaden, och stödjer service, underhåll, diagnos och reparationer av fordon.

Över 40 års erfarenhet gör att våra betrodda verkstadsapplikationer är allmänt erkända som de mest omfattande och innovativa lösningarna på marknaden.



175
tillverkare

360K
kopplingsscheman

1050
nya modeller har
lagts till de senaste
12 månaderna

Totalt
40K
uppdateringar
de senaste 12
månaderna

42K
modeller

600K
stegvisa
tekniska
åtgärder

Täcker
99%
av bilarna ute
på vägarna

Ge kraft åt din diagnostik

I felkodsmodulen visas inte bara standardinformation från originaltillverkarna, utan även ytterligare vanliga fel och rekommenderade åtgärder. Detta innebär att de flesta vanliga problem kan identifieras omedelbart.

Den stegvisa diagnostiska funktionen Hjälp mig tar felsökningsarbetet steget längre, genom att möjliggöra korrekt och fördjupad diagnostik så att du snabbt kan identifiera mer unika problem. Detta innebär exaktare diagnos och åtgärder, vilket leder till både tidsbesparingar och nöjdare kunder.

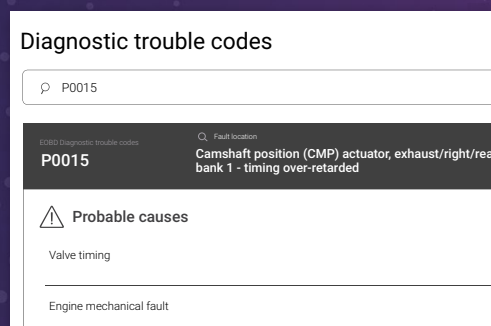

Steg 1:
Knappa in felkoden i Autodatas Felkodsmodul.

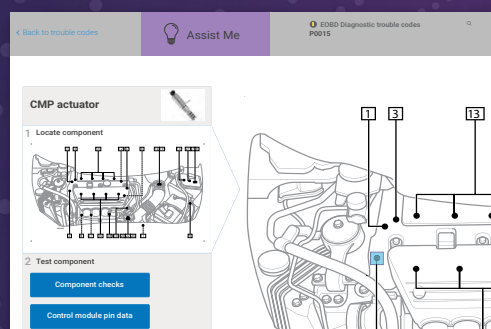

Steg 2:
Felkodsmodulen visar en lista över möjliga orsaker och kända reparationslösningar.

Det kan vara allt du behöver för att identifiera och åtgärda felet på kundens bil.

Steg 3:
Om du behöver ytterligare assistans klickar du vidare till den nya funktionen Hjälp mig för att identifiera den felande komponenten.

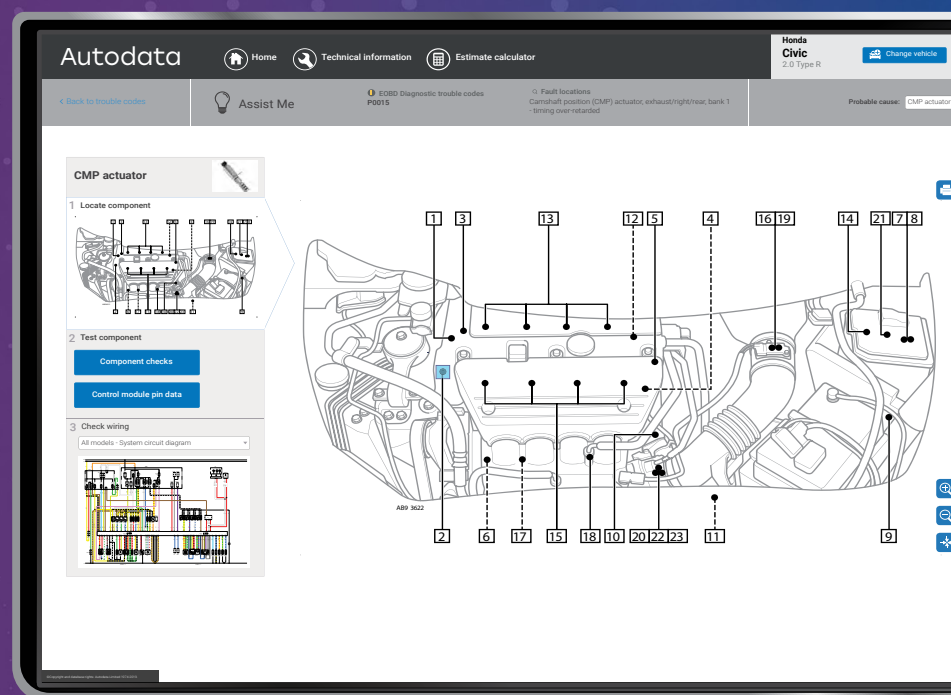

Ge kraft åt din diagnostik

I felkodsmodulen visas inte bara standardinformation från originaltillverkarna, utan även ytterligare vanliga fel och rekommenderade åtgärder. Detta innebär att de flesta vanliga problem kan identifieras omedelbart.

Den stegvisa diagnostiska funktionen Hjälpmig tar felsökningsarbetet steget längre, genom att möjliggöra korrekt och fördjupad diagnostik så att du snabbt kan identifiera mer unika problem. Detta innebär exaktare diagnos och åtgärder, vilket leder till både tidsbesparingar och nöjdare kunder.

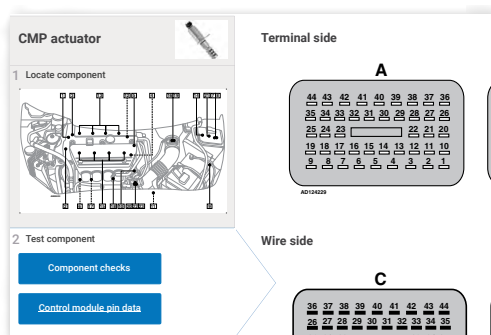

Steg 4:

Testa komponenten med hjälp av flikarna. Kontroller av komponenter och Styrdonets stiftdata.

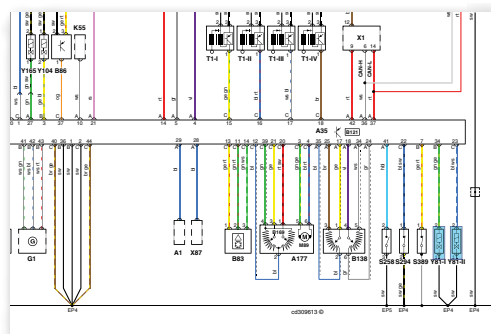

Steg 5:

Autodatas interaktiva kopplingsscheman i helfärg gör att du kan dyka på djupet, inklusive granska kompletta kopplingskretsar och tillhörande komponenter..



Nyckelfunktioner och fördelar

Snabb och enkel tillgång till korrekt teknisk information är en nödvändighet för varje verkstad som vill bedriva en respekterad och lönsam verksamhet.

Autodatas program för kontinuerlig utveckling förser dig med ett ändamålsenligt onlineverktyg som är korrekt, snabbt och lättanvänt.

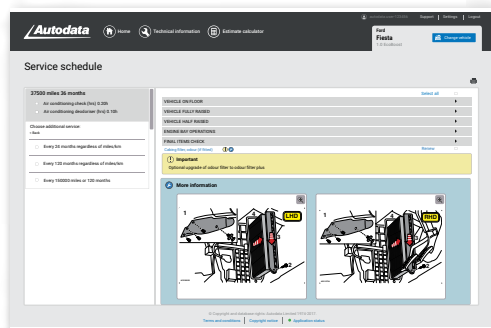

Allt du behöver finns integrerat direkt i serviceschemana

Vi tillhandahåller de officiella tillverkarnas egna servicescheman, inklusive samtliga åtgärder och relaterade tekniska data med tillhörande illustrationer. All information har lagts in på sidan för att spara värdefull tid.

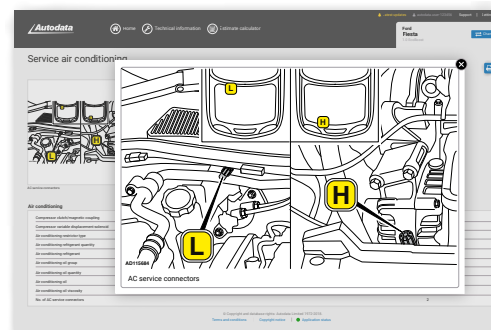

Pålitlig och utförlig teknisk information

Autodatas tekniska information hämtas direkt från över 140 tillverkare och täcker mer än 34 000 modeller från hela världen.



Varje enskild licens som köps av en verkstad kan ge en, två eller fem användare tillgång samtidigt i form av ett 12-månaders abonnemang.

Det finns inget behov av installering eller nedladdning - allt du behöver är en internetuppkoppling.

Autodata uppdateras automatiskt, så att du har tillgång till den allra senaste tekniska informationen närhelst du behöver den.

Ditt Autodata-konto skyddas av ett lösenord, vilket gör det mycket säkert.

Nyckelfunktioner och fördelar

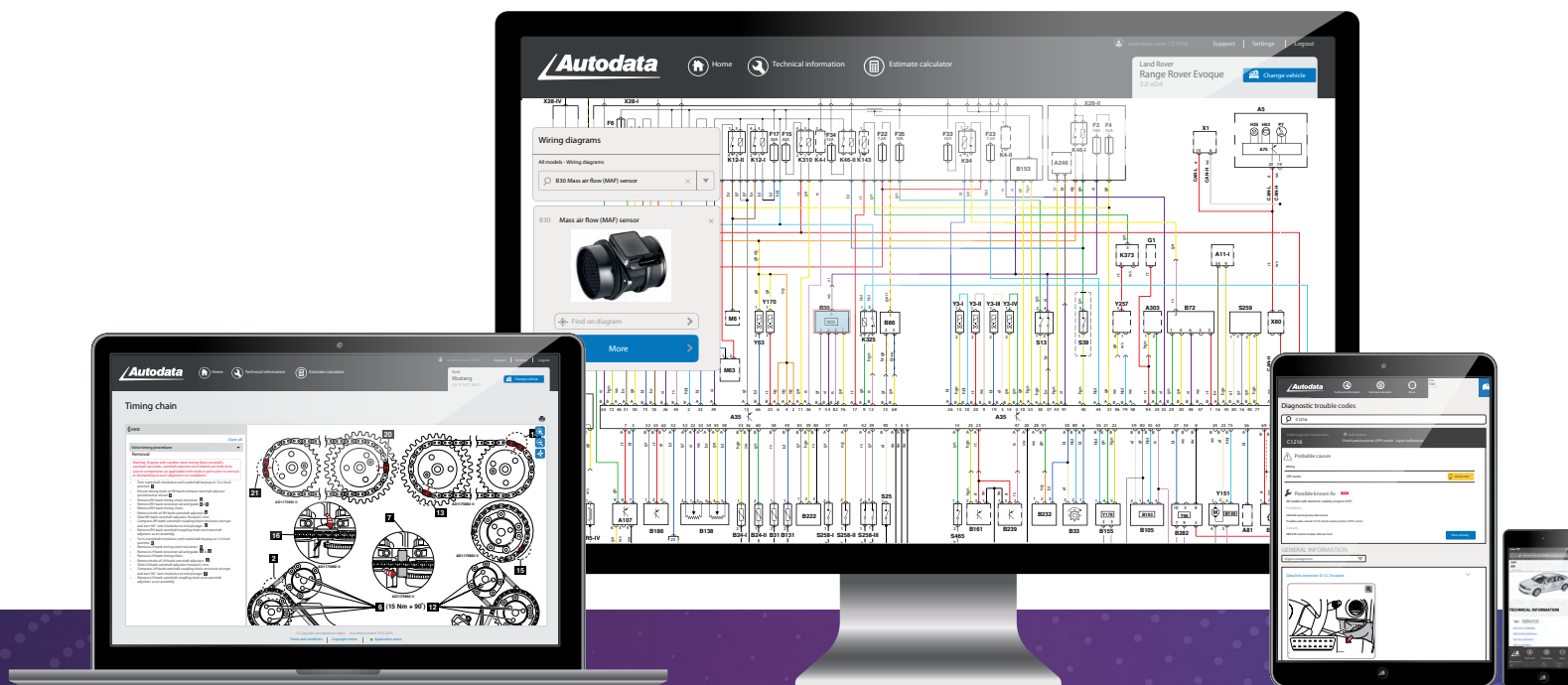

Tillgång via en mängd olika plattformar

Är du mobil mekaniker? Eller kanske du behöver friska upp minnet medan du ligger under bilen?

Vi förstår att moderna verkstäder har en mängd olika tekniska krav. Därför är alla våra plattformar automatiskt tillgängliga på PC, Mac, surfplatta och datormobil, utan behov av nedladdningar eller installationer

Interaktiva kopplingscheman i färg

Med över 17 500 kopplings-scheman i helfärg kan du snabbt söka efter komponenter, zooma in och ut, välja relevanta avsnitt och klicka vidare för tillgång till ytterligare detaljer och relaterad information.

Växla enkelt mellan olika jobb

Väntar du på en viktig reservdel? Börja arbeta på ett annat fordon, och när reservdelen har anlänt använder du den populära fliken "Senaste aktivitet" för att snabbt hitta tillbaka till rätt sida.

Nyckelfunktioner och fördelar

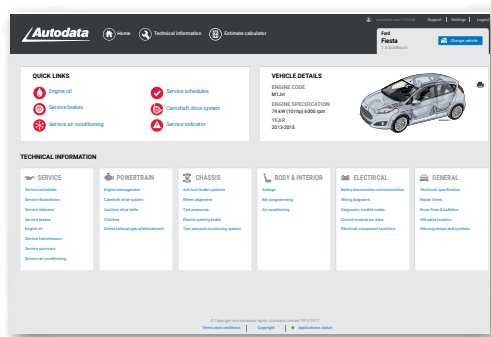

Snabblänkar

Våra snabblänkar har utvecklats för att ge dig omedelbar tillgång till Autodatas sex mest använda moduler.

Få enkel tillgång till servicemoduler, information om motorolja och kamaxeldrivningen för det fordon du arbetar med.

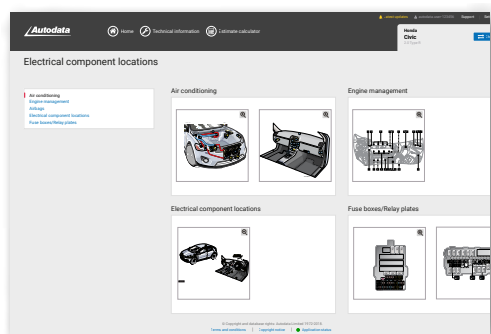

Komponentplaceringar

Vår interaktiva sida Elkomponentplacering gör att du snabbt och enkelt kan söka efter komponenter, granska bilder och tillgå komponentspecifika informationssidor, vilket sparar värdefull tid..

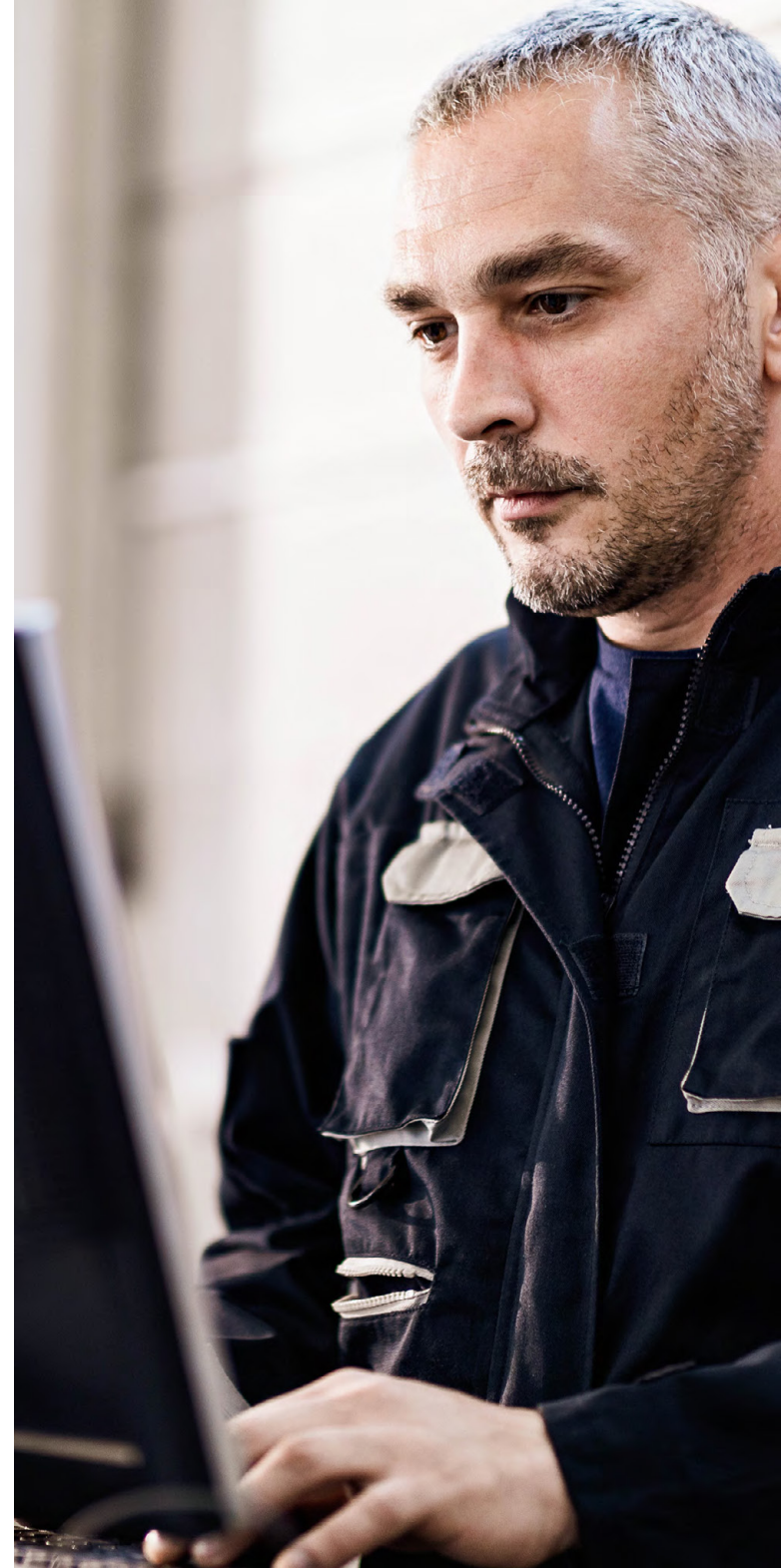

Abonnemang

VAD INGÅR	Service & Maintenance	Diagnostic & Repair
Servicevägledning Servicescheman från tillverkare Servicerådgivare Serviceillustrationer Serviceindikator Service av luftkonditionering Motorolja Service av växellåda Bromsservice		
Underhållsarbeten Byte av drivremmar/-kedjor Frigöring av elektrisk parkeringsbroms (EPB) Däcktrycksövervakningssystem Nyckelprogrammering Bortkoppling och återanslutning av batteri		
Tekniska Specifikationer Reparationstider Däck och hjulinställning Vätskor och smörjmedel Åtdragningsmoment och justeringsvärden Allmänna komponentplaceringar Säkringar och reläer Glödlampsbyte		
Diagnos Och Felsökning Felkoder Hjälp mig Kopplingsscheman Styrdonets stiftdata Elkomponentplacering Komponenttester Reparationstips och bulletiner		
Information Om Fordonssystem Och Reparationer Motorstyrning Koppling Avgasrening för dieselmotorer ABS/ESP Luftkuddar Luftkonditionering		



Diagnostic & Repair

Den fullständiga versionen av Autodata med den djupgående och detaljerade information du behöver för att utföra mer komplexa felsökningar och reparationsåtgärder, liksom service och underhåll.

Service & Maintenance

All information du behöver för att utföra dagliga servicearbeten.

Gå till www.elektropartner.com för att sätta igång

Det går snabbt och lätt att starta ett Autodata- abonnemang. Registrering och första inloggning tar mindre än fem minuter.

Autodata för motorcyklar

Autodata för motorcyklar är nu fast etablerad som verkstadsbibeln för service och reparationer, och ger snabb och lätt tillgång till den tekniska information din verkstad behöver - presenterad i samma tillförlitliga, tydliga och lättanvända format.

Autodata för motorcyklar är helt onlinebaserad och kan enkelt läggas till ditt befintliga Autodata- abonnemang eller köpas fristående.

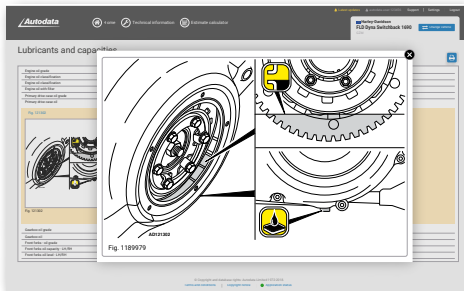

Smörjmedel och volymer

Kolla motoroljors viskositet och kvalitetsklassificering med v år Smörjmedelsmodul. Se specifika oljetyper och respektive volymer på ett enda ställe.

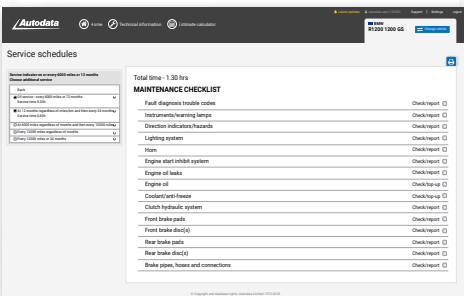

Officiella servicescheman

Nytt i Autodata för motorcyklar. Sök efter den officiella tillverkarens servicescheman.

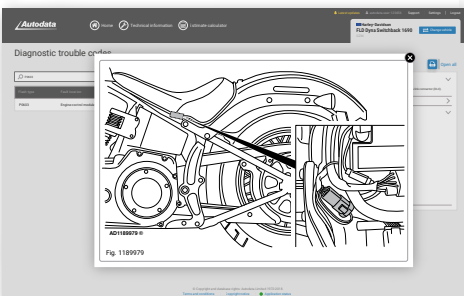

Felkodsmodul

Felkodsmodulen möjliggör snabb och enkel felsökning med hjälp av sökning på felkoder, datalänkanslutningens placering, felställen och troliga orsaker.



1400
nya modeller har lagts till de senaste 12 månaderna

70
tillverkare

4000
reparationstider

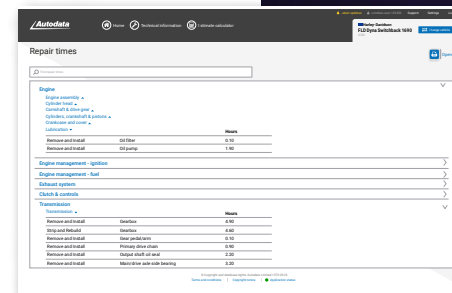

Reparationstider för motorcyklar

Ta reda på specifika tillverkares rekommenderade reparationstider för vanliga problemlösningar relaterade till motormontering, avgassystem, fjädringsystem, bromsar och mycket mer.

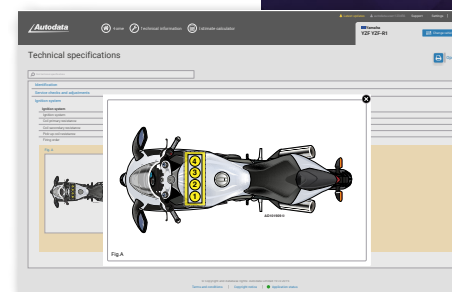

Tekniska specifikationer

Alla de tekniska specifikationer du behöver på fingertoppsavstånd: identifiering, tändstift, tjänstevikt och mycket mer, med enkel tillgång via en sökfunktion.



Besök vår webbplats för mer information

www.elektropartner.com



Telefon: 040-606 13 00 | sverige@elektropartner.com