

Pålitelig teknisk informasjon til det biltekniske ettermarkedet

Omfattende | Innovativ | Forretningsfokusert

Om oss

Hva vi gjør

Autodata er Europas ledende leverandør av teknisk informasjon til det biltekniske ettermarkedet, idet vi understøtter service, vedlikehold, diagnostisering og reparasjon av kjøretøy.

Med over 40 års erfaring, er våre pålitelige verkstedapplikasjoner viden kjent som de mest omfattende og innovative løsninger på markedet.



175
produsenter

360K
ledningsdiagrammer

1050
nye modeller
lagt til i de siste
12 månedene

40K
antall oppdateringer
totalt i de siste
12 månedene

42K
modeller

600K
trinnvise
tekniske
prosedyrer

99%
dekning av
biler på
veien

Styrk din diagnostisering

Ut over standard original informasjon i DTC-modulen, så vises også øvrige alminnelige feil og løsninger, når de identifiseres. Det betyr, at de problemene som er mest vanlig, kan identifiseres med det samme.

For å ta det neste steget i diagnostisering viser Assist Me, en steg-for-steg diagnostisk funksjon, veien til å gå dypere inn i mer unike diagnose-emner, og hurtig hjelpe med å identifisere problemer. Alt i alt betyr det større nøyaktighet, mindre tid bortkastet og mer tilfredse kunder.

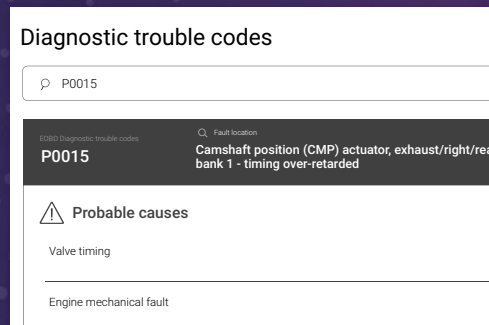

Trinn 1:

Skriv inn feilkoden i Autodatas diagnostiske feilkodemodul.

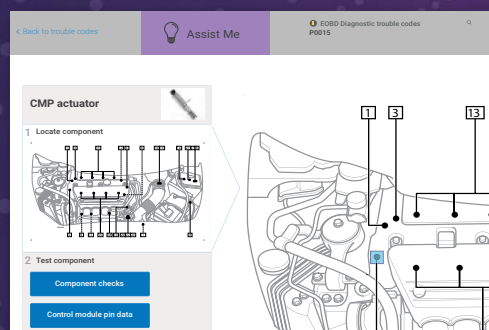

Trinn 2:

DTC-modulen vil vise en liste med sannsynlige årsaker og kjente løsninger. Dette kan være alt du behøver for å identifisere og utbedre feilen i din kundes bil.

Trinn 3:

Hvis ikke, klikk deg videre til den nye Assist Me-funksjonen og lokaliser den defekte komponenten.

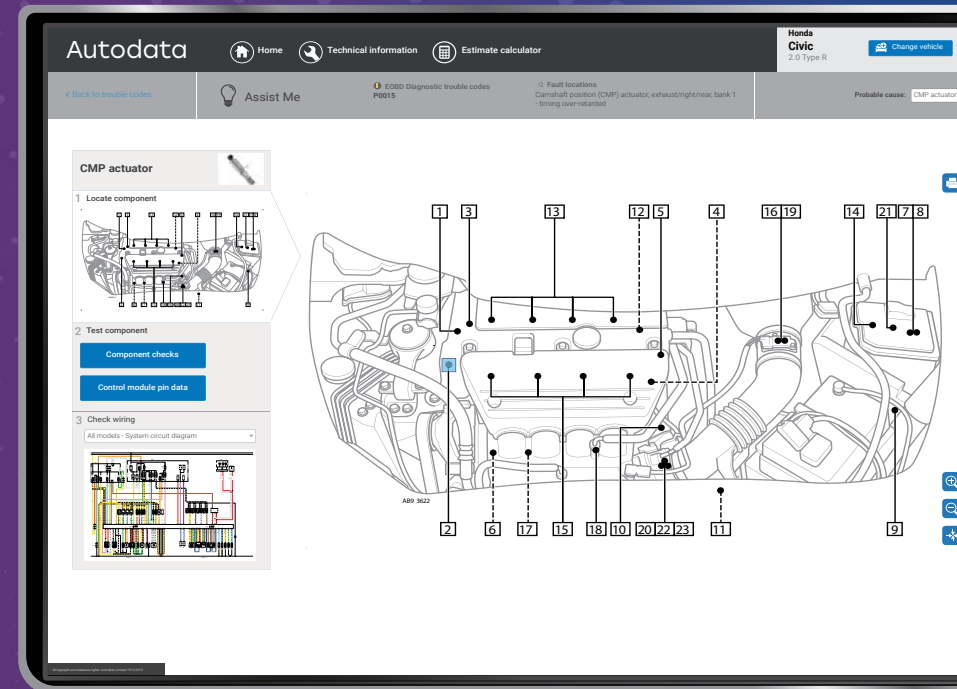

Styrk din diagnostisering

Ut over standard original informasjon i DTC-modulen, så vises også øvrige alminnelige feil og løsninger når de identifiseres. Det betyr at de mest alminnelige forekommende problemer kan identifiseres med en gang.

For å ta det neste skritt i diagnostisering viser Assist Me, en steg-for-steg-diagnose-funksjon, veien til å gå dypere inn i mer unike diagnostiske emner, og raskt hjelpe med å identifisere problemer. Alt i alt betyr det større nøyaktighet og mindre tid bortkastet og mer tilfredse kunder.

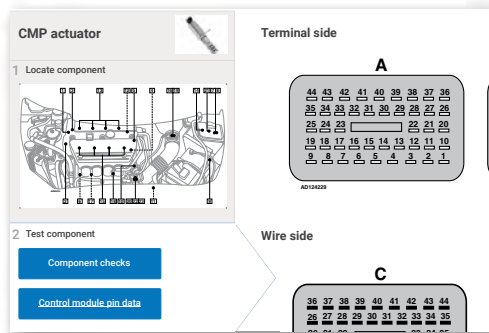

Trinn 4:

Test komponenten ved å benytte Komponentkontroll og Kontrollmodul pin-data fanene.

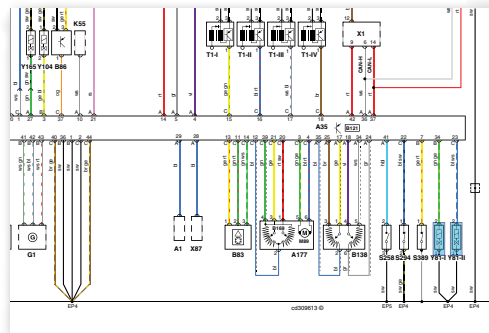

Trinn 5:

Autodatas komplette farge- og interaktive ledningsdiagrammer inklusiv komplet ledningsføring og tilknyttede komponenter, gir deg mulighet til å gå dypere.



Nøkkelfunksjoner & fordeler

Å ha en rask og enkel tilgang til teknisk informasjon er vitalt for ethvert verksted for å kunne drive en respektert og innbringende forretning.

Autodata har et konstant utviklingsprogram for å kunne levere et skreddersydd on-line-verktøy som er nøyaktig, hurtig og enkelt å bruke.

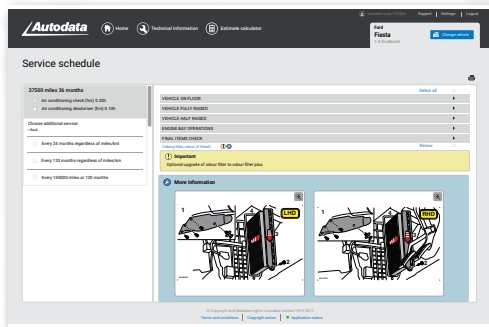

Alt du behøver - integrert direkte i serviceskjemaene

Vi leverer de offisielle fabrikantenes serviceskjemaer inklusive alle funksjoner og relatert teknisk data med tilhørende illustrasjoner, alt sammen integrert direkte på siden for å spare deg tid.

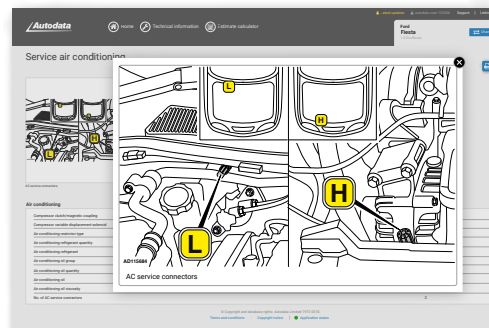

Pålitelig og omfattende teknisk data

Autodatas tekniske informasjon er kjøpt inn direkte fra over 140 produsenter, som dekker mer end 34.000 modeller på verdensbasis.



Hver eneste lisens som er kjøpt av et verksted kan gi adgang til 1, 2 eller 5 brukere på én gang, alt leveres som 12-måneders abonnement.

Ingen installeringer eller nedlastninger er nødvendig, du trenger bare en internettforbindelse.

Autodata oppdateres automatisk, dette sikrer at du har de nyeste oppdaterte tekniske informasjoner, når du har behov for de.

Din Autodata konto er passordbeskyttet, hvilket gjør den ekstremt sikker.

Nøkkelfunksjoner & fordeler

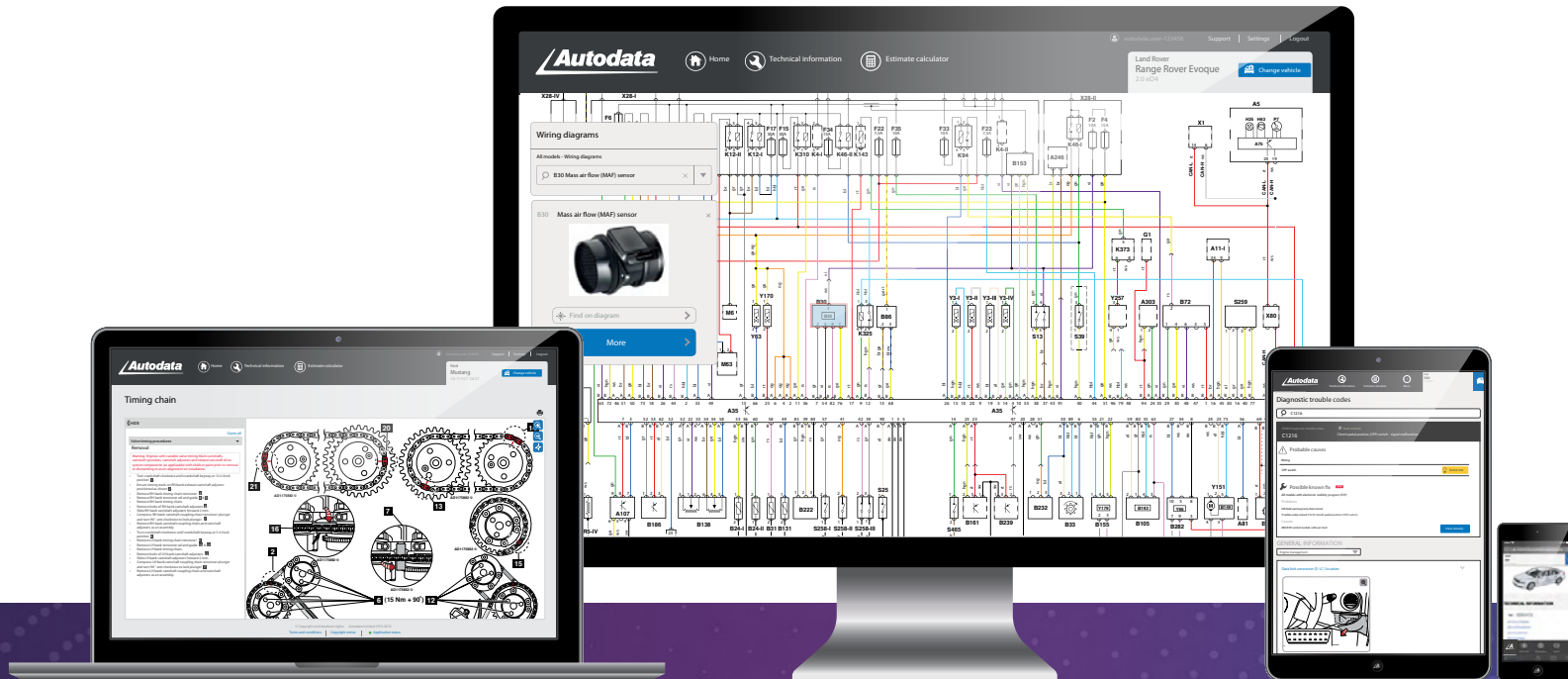

Adgang til multiplattform

Er du en mobil mekaniker? Eller kanskje har du behov for å minde deg selv om noe mens du er under bilen.

Vi forstår at moderne verksteder har en rekke forskjellige tekniske behov, så alle våre plattformer er automatisk tilgjengelige på PC, Mac, nettbrett og smarttelefon, uten at det er nødvendig å laste ned eller installere noe.

Interaktive ledningsdiagrammer i farger

Over 17.500 ledningsdiagrammer i farger som hurtig lar deg søke etter komponenter, zoome inn og ut, velge relevante avsnitt, og klikke deg videre til ytterligere opplysninger og relaterte data.

Skift lett mellom jobber

Venter du på at en spesiell del skal komme? Start med å arbeide på en annen bil og så benytt vår populære 'nylig aktivitet' fanen, når du er klar, kan du raskt finne tilbake til nøyaktig den siden du kikket på.

Nøkkelfunksjoner & fordeler

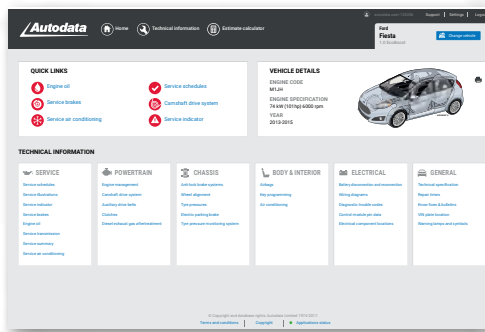

Hurtigkoblinger

Seksjonen Hurtigkoblinger er utviklet til å yte deg øyeblikkelig adgang til de seks mest benyttede modulene i Autodata.

Enkel adgang til servicemoduler, informasjon om motorolje og kamakseldrift på ditt valgte kjøretøy.

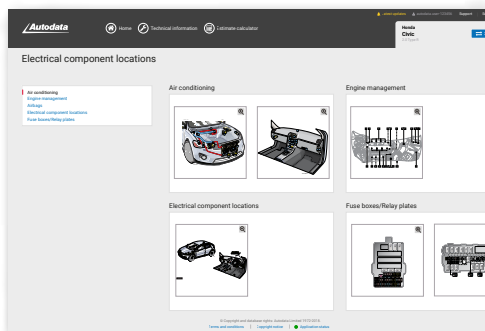

Komponentplassering

Vår interaktive side Komponentplassering lar deg raskt søke etter komponenter, se bilder og få adgang til spesifikke sider med komponentinformasjon, raskt og problemfritt, slik at du sparer verdifull tid.

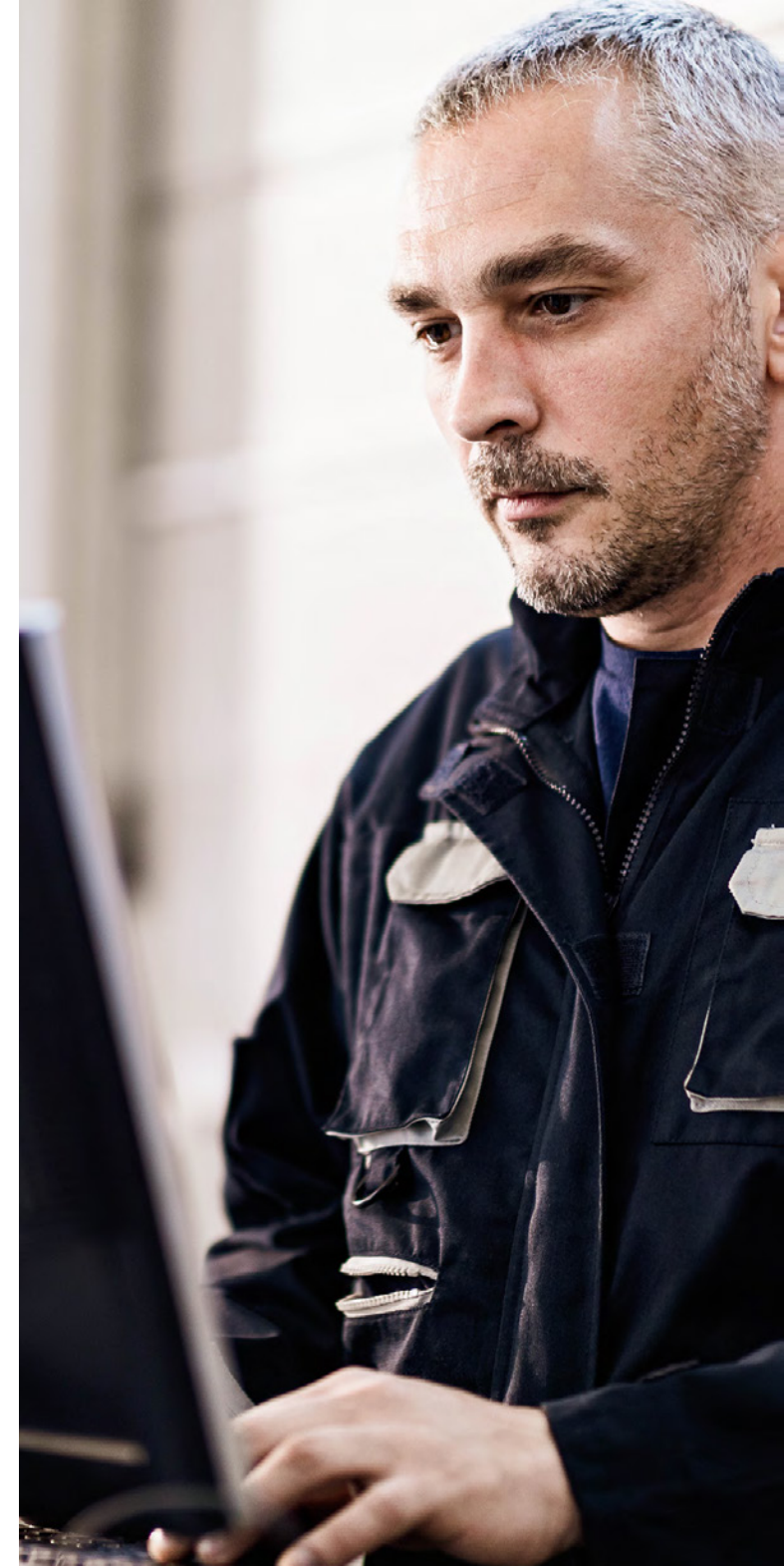

Abonnementer

PRODUCT FUNKSJONER	Service & vedlikehold	Diagnose & reparasjon
Service veiledninger Offisielle produsentskjemaer Servicerådgiver Serviceillustrasjoner Serviceindikator Service av air condition Motorolje Service av girkasser Bremseservice	✓	✓
Vedlikeholdsprosedyrer Utskiftning av drivremmer / kjeder Frikobling av elektrisk parkeringsbrems TPMS Nøkkelprogrammering Batteri frakobling/tilkobling	✓	✓
Tekniske spesifikasjoner Reparasjonstider Dekk- og hjulinnstilling Væsker og smøremidler Tiltrekkingsmomenter Generelle komponentplasseringer Sikringer og relèer Utskiftning av pærer	✓	✓
Diagnose & feilsøking Feilkoder Assist me (hjelp meg) Ledningsdiagrammer Kontrollmodul pin-data Elektriske komponentplasseringer Komponenttesting Kjente løsninger og bulletiner		✓
Kjøretøysystemer & reparasjonsinformasjon Motorstyring Clutcher Eksosetterbehandling for dieselmotorer ABS/ESP Airbag Aircondition		✓



Diagnose & reparasjon

Den fulle versjonen av Autodata med dybtgående og detaljert informasjon du trenger for å utføre mer komplekse diagnose- og reparasjonsprosedyrer og service- og vedlikeholdsprosedyrer.

Service & vedlikehold

Den informasjonen du behøver for å utføre dag-til-dag service.

Besøk www.elektropartner.com/ / Autodata for å komme i gang

Det er raskt og enkelt å opprette et Auto-data abonnement. Du kan bli opprettet og logget inn på under fem minutter.

Autodata til motorsykler

Fast etablert som verkstedets bibel for rutineservice og -reparasjoner for motorsykler, Autodata til Motorsykler leverer en hurtig og enkel adgang til de tekniske informasjonene ditt verksted behøver - alt sammen presentert i det samme pålitelige, tydelige og brukervennlige formatet.

Autodata til Motorsykler er 100% online og kan lett tilføyes ditt eksisterende Autodata abonnement eller kjøpes som et selvstendig abonnement.

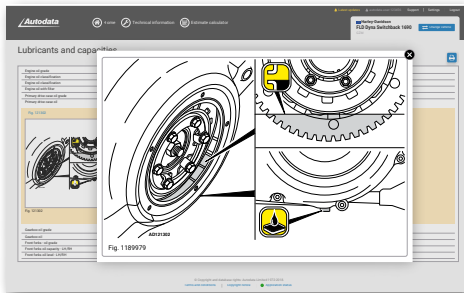

Smøremidler & mengder

Sjekk oljekvalitet og klassifiseringer med vår Smøremiddel-modul.

Se spesifikke typer av olje og samlede kapasiteter på ett sted.

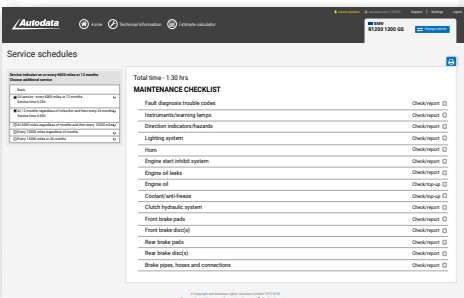

Offisielle serviceskjemaer

Nytt i Autodata til Motorsykler.

Slå serviceskjemaer opp fra de offisielle produsenter.

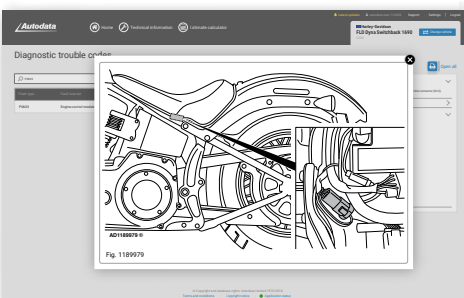

Feilkoder

Modulen diagnosefeilkoder gjør feilsøking raskt og enkelt med en søkefunksjon for feilkode, datakoblingsposisjon, feilposisjoner og sannsynlige årsaker.



1400
nye modeller
tilføyet de siste
12 måneder

70
produsenter

4000
reparasjonstider

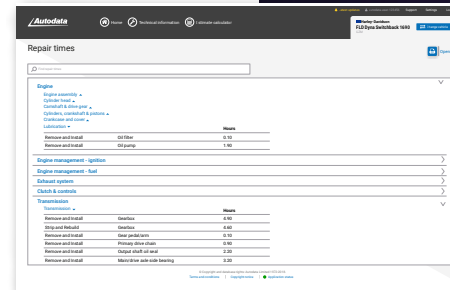

Reparasjonstider for motorsykler

Oppdag de spesifikke produsent anbefalte reparasjonstider til vanlige reparasjoner, som f.eks. motormontering, eksossystem, fjæring, bremses og mye mer.

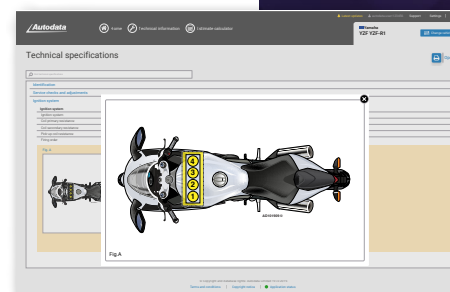

Tekniske spesifikasjoner

Alle de tekniske spesifikasjoner du har bruk for lett tilgjengelig: Identifikasjon, tennplugg, kjørekraft vekt og mye mer, med søkefunksjon for enkel adgang.



Besøk oss online for ytterligere informasjon
www.elektropartner.com



Telefon: +47 33 46 73 70 | norge@elektropartner.com